

ПРИЛОЖЕНИЕ А
ФОНД ОЦЕНОЧНЫХ МАТЕРИАЛОВ ДЛЯ ПРОМЕЖУТОЧНОЙ АТТЕСТАЦИИ
ПО ДИСЦИПЛИНЕ «Технология конструкционных материалов машин и оборудования»

1. Перечень оценочных средств для компетенций, формируемых в результате освоения дисциплины

Код контролируемой компетенции	Способ оценивания	Оценочное средство
ОПК-12: Способен обеспечивать повышение надежности технологических машин и оборудования на стадиях проектирования, изготовления и эксплуатации	Зачет; экзамен	Комплект контролирующих материалов для зачета; комплект контролирующих материалов для экзамена

2. Описание показателей и критериев оценивания компетенций, описание шкал оценивания

Оцениваемые компетенции представлены в разделе «Перечень планируемых результатов обучения по дисциплине, соотнесенных с индикаторами достижения компетенций» рабочей программы дисциплины «Технология конструкционных материалов машин и оборудования».

При оценивании сформированности компетенций по дисциплине «Технология конструкционных материалов машин и оборудования» используется 100-балльная шкала.

Критерий	Оценка по 100-балльной шкале	Оценка по традиционной шкале
Студент освоил изучаемый материал (основной и дополнительный), системно и грамотно излагает его, осуществляет полное и правильное выполнение заданий в соответствии с индикаторами достижения компетенций, способен ответить на дополнительные вопросы.	75-100	<i>Отлично</i>
Студент освоил изучаемый материал, осуществляет выполнение заданий в соответствии с индикаторами достижения компетенций с принципиальными ошибками.	50-74	<i>Хорошо</i>
Студент демонстрирует освоение только основного материала, при выполнении заданий в соответствии с индикаторами достижения компетенций допускает отдельные ошибки, не способен систематизировать материал и делать выводы.	25-49	<i>Удовлетворительно</i>
Студент не освоил основное содержание изучаемого материала, задания в	<25	<i>Неудовлетворительно</i>

соответствии с индикаторами достижения компетенций не выполнены или выполнены неверно.		
--	--	--

3. Типовые контрольные задания или иные материалы, необходимые для оценки уровня достижения компетенций в соответствии с индикаторами

1.Комплект ФОМ

Компетенция	Индикатор достижения компетенции
ОПК-12 Способен обеспечивать повышение надежности технологических машин и оборудования на стадиях проектирования, изготовления и эксплуатации	ОПК-12.1 Демонстрирует знание способов повышения надежности технологических машин и оборудования на стадиях проектирования, изготовления и эксплуатации
	ОПК-12.2 Предлагает способы повышения надежности технологических машин и оборудования на стадиях проектирования, изготовления и эксплуатации

ТЕСТЫ ДЛЯ ПРОМЕЖУТОЧНОЙ АТТЕСТАЦИИ
по дисциплине «Технология конструкционных материалов и основы технологии машиностроения»

ТЕСТ №01

промежуточной аттестации по дисциплине «Технология конструкционных материалов и основы технологии машиностроения»

КОД	Содержимое компетенции	Индикатор	Содержимое индикатора
ОПК-12	Способен обеспечивать повышение надежности технологических машин и оборудования на стадиях проектирования, изготовления и эксплуатации	ОПК-12.1	Демонстрирует знание способов повышения надежности технологических машин и оборудования на стадиях проектирования, изготовления и эксплуатации
		ОПК-12.2	Предлагает способы повышения надежности технологических машин и оборудования на стадиях проектирования, изготовления и эксплуатации

1. Выбрать способ реализации технологических процессов для изготовления детали. Обосновать выбор способа получения заготовки и последовательности реализации технологических переходов механической обработки, для обеспечения заданных параметров точности и качества поверхностей детали. (ОПК-12.1)

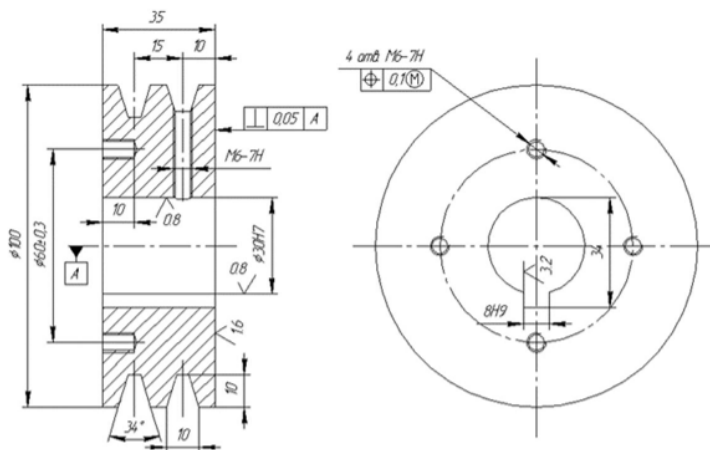

2. Определите оптимальную схему базирования детали в приспособлении на станке. Определите оптимальные режимы обработки с помощью современной системы расчета. Определите необходимый перечень средств технологического оснащения для реализации операций механической обработки (ОПК-12.2)

Разработала _____

М.В. Доц

Заведующий
кафедрой МАПП _____

А.А. Глебов

ТЕСТ №02

промежуточной аттестации по дисциплине «Технология конструкционных материалов и основы технологии машиностроения»

КОД	Содержимое компетенции	Индикатор	Содержимое индикатора
ОПК-12	Способен обеспечивать повышение надежности технологических машин и оборудования на стадиях проектирования, изготовления и эксплуатации	ОПК-12.1	Демонстрирует знание способов повышения надежности технологических машин и оборудования на стадиях проектирования, изготовления и эксплуатации
		ОПК-12.2	Предлагает способы повышения надежности технологических машин и оборудования на стадиях проектирования, изготовления и эксплуатации

1. Выбрать способ реализации технологических процессов для изготовления детали. Обосновать выбор способа получения заготовки и последовательности реализации технологических переходов механической обработки, для обеспечения заданных параметров точности и качества поверхностей детали. (ОПК-12.1)

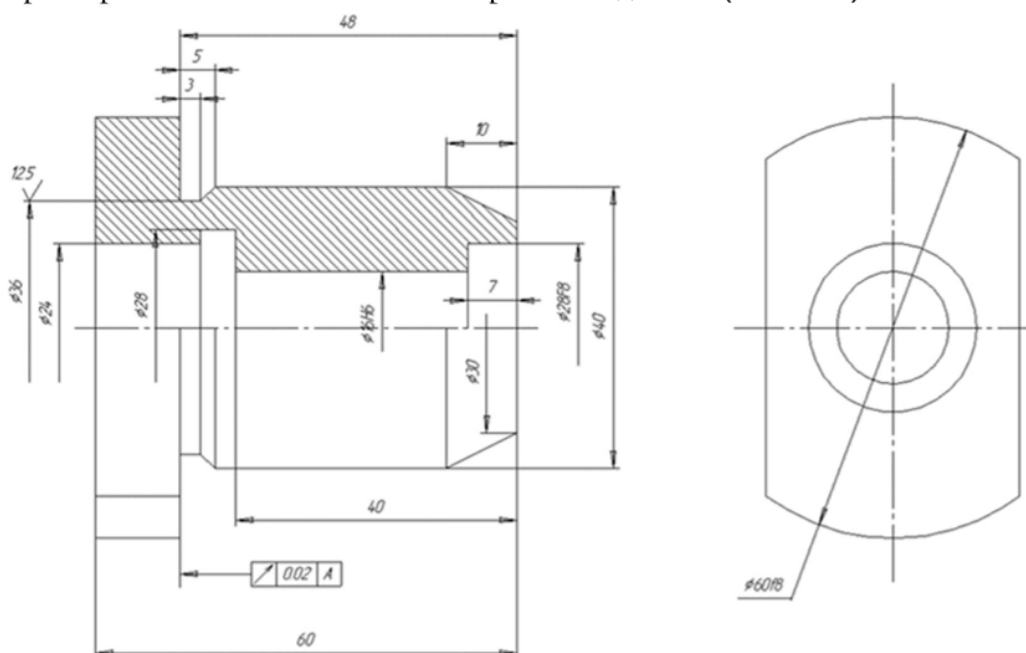

2. Определите оптимальную схему базирования детали в приспособлении на станке. Определите оптимальные режимы обработки с помощью современной системы расчета. Определите необходимый перечень средств технологического оснащения для реализации операций механической обработки (ОПК-12.2)

Разработала _____

М.В. Доц

Заведующий
кафедрой МАПП _____

А.А. Глебов

ТЕСТ №03

промежуточной аттестации по дисциплине «Технология конструкционных материалов и основы технологии машиностроения»

КОД	Содержимое компетенции	Индикатор	Содержимое индикатора
ОПК-12	Способен обеспечивать повышение надежности технологических машин и оборудования на стадиях проектирования, изготовления и эксплуатации	ОПК-12.1	Демонстрирует знание способов повышения надежности технологических машин и оборудования на стадиях проектирования, изготовления и эксплуатации
		ОПК-12.2	Предлагает способы повышения надежности технологических машин и оборудования на стадиях проектирования, изготовления и эксплуатации

1. Выбрать способ реализации технологических процессов для изготовления детали. Обосновать выбор способа получения заготовки и последовательности реализации технологических переходов механической обработки, для обеспечения заданных параметров точности и качества поверхностей детали. (ОПК-12.1)

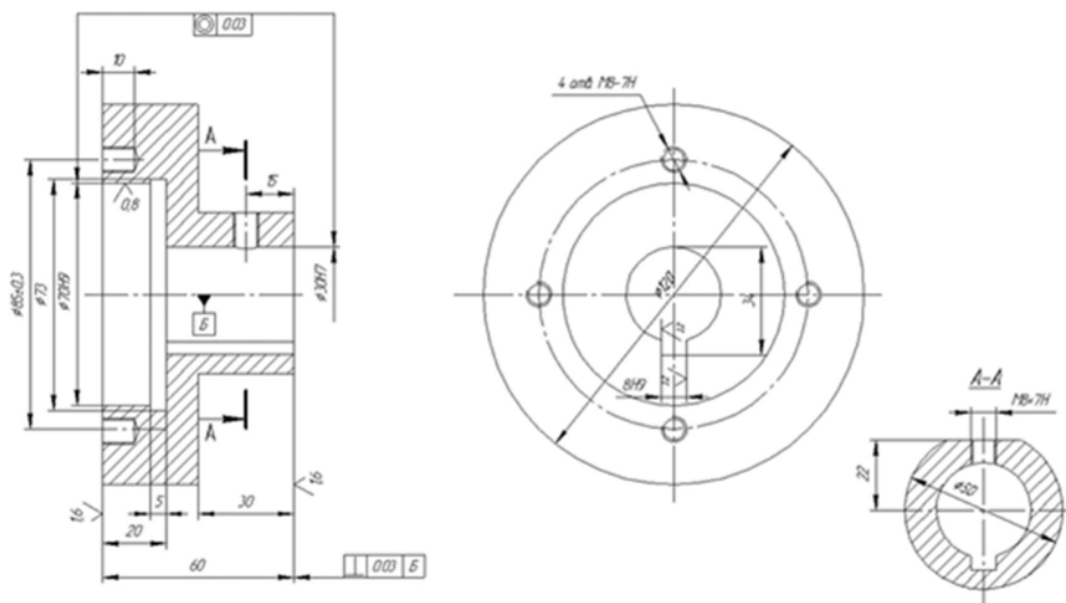

2. Определите оптимальную схему базирования детали в приспособлении на станке. Определите оптимальные режимы обработки с помощью современной системы расчета. Определите необходимый перечень средств технологического оснащения для реализации операций механической обработки (ОПК-12.2)

Разработала _____

М.В. Доц

Заведующий
кафедрой МАПП _____

А.А. Глебов

ТЕСТ №04

промежуточной аттестации по дисциплине «Технология конструкционных материалов и основы технологии машиностроения»

КОД	Содержимое компетенции	Индикатор	Содержимое индикатора
ОПК-12	Способен обеспечивать повышение надежности технологических машин и оборудования на стадиях проектирования, изготовления и эксплуатации	ОПК-12.1	Демонстрирует знание способов повышения надежности технологических машин и оборудования на стадиях проектирования, изготовления и эксплуатации
		ОПК-12.2	Предлагает способы повышения надежности технологических машин и оборудования на стадиях проектирования, изготовления и эксплуатации

1. Выбрать способ реализации технологических процессов для изготовления детали. Обосновать выбор способа получения заготовки и последовательности реализации технологических переходов механической обработки, для обеспечения заданных параметров точности и качества поверхностей детали. (ОПК-12.1)

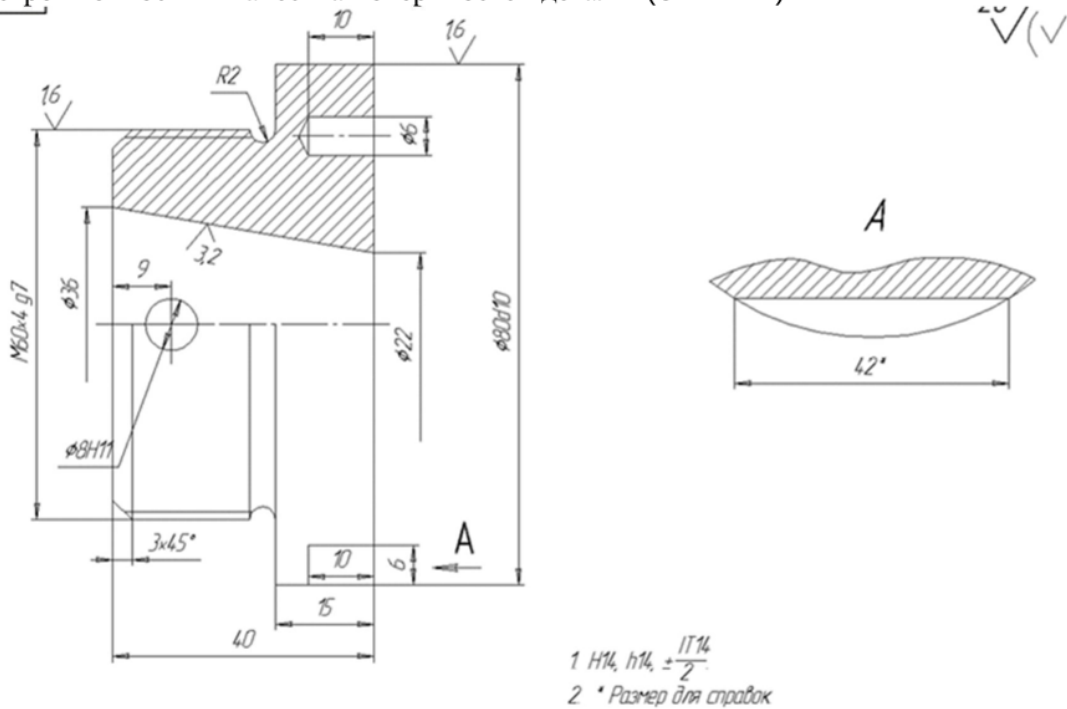

2. Определите оптимальную схему базирования детали в приспособлении на станке. Определите оптимальные режимы обработки с помощью современной системы расчета. Определите необходимый перечень средств технологического оснащения для реализации операций механической обработки (ОПК-12.2)

Разработала _____

М.В. Доц

Заведующий
кафедрой МАПП _____

А.А. Глебов

ТЕСТ №05

промежуточной аттестации по дисциплине «Технология конструкционных материалов и основы технологии машиностроения»

КОД	Содержимое компетенции	Индикатор	Содержимое индикатора
ОПК-12	Способен обеспечивать повышение надежности технологических машин и оборудования на стадиях проектирования, изготовления и эксплуатации	ОПК-12.1	Демонстрирует знание способов повышения надежности технологических машин и оборудования на стадиях проектирования, изготовления и эксплуатации
		ОПК-12.2	Предлагает способы повышения надежности технологических машин и оборудования на стадиях проектирования, изготовления и эксплуатации

1. Выбрать способ реализации технологических процессов для изготовления детали. Обосновать выбор способа получения заготовки и последовательности реализации технологических переходов механической обработки, для обеспечения заданных параметров точности и качества поверхностей детали. (ОПК-12.1)

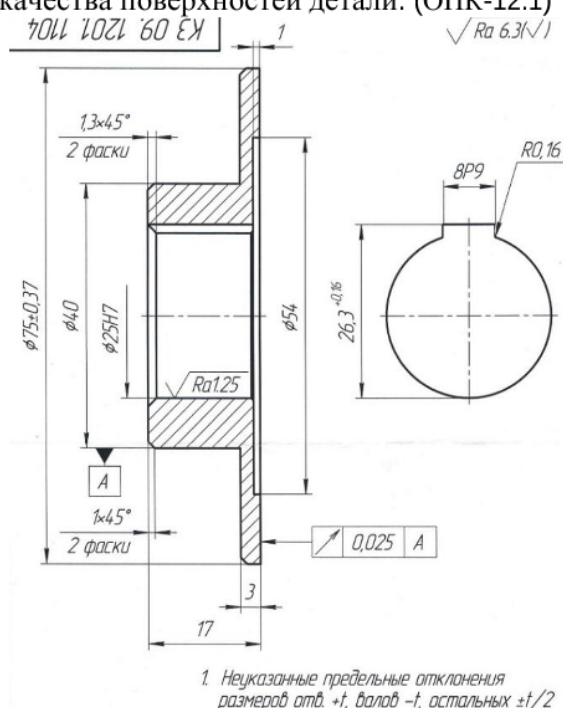

2. Определите оптимальную схему базирования детали в приспособлении на станке. Определите оптимальные режимы обработки с помощью современной системы расчета. Определите необходимый перечень средств технологического оснащения для реализации операций механической обработки (ОПК-12.2)

Разработала _____

М.В. Доц

Заведующий
кафедрой МАПП _____

А.А. Глебов

ТЕСТ №06

промежуточной аттестации по дисциплине «Технология конструкционных материалов и основы технологии машиностроения»

КОД	Содержимое компетенции	Индикатор	Содержимое индикатора
ОПК-12	Способен обеспечивать повышение надежности технологических машин и оборудования на стадиях проектирования, изготовления и эксплуатации	ОПК-12.1	Демонстрирует знание способов повышения надежности технологических машин и оборудования на стадиях проектирования, изготовления и эксплуатации
		ОПК-12.2	Предлагает способы повышения надежности технологических машин и оборудования на стадиях проектирования, изготовления и эксплуатации

1. Выбрать способ реализации технологических процессов для изготовления детали. Обосновать выбор способа получения заготовки и последовательности реализации технологических переходов механической обработки, для обеспечения заданных параметров точности и качества поверхностей детали. (ОПК-12.1)

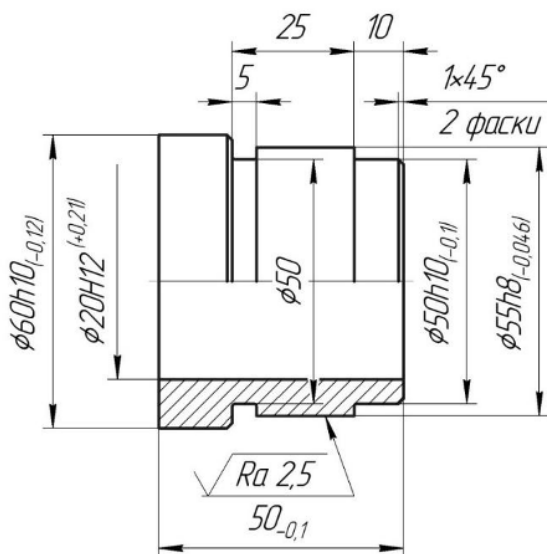

2. Определите оптимальную схему базирования детали в приспособлении на станке. Определите оптимальные режимы обработки с помощью современной системы расчета. Определите необходимый перечень средств технологического оснащения для реализации операций механической обработки (ОПК-12.2)

Разработала _____

М.В. Доц

Заведующий
кафедрой МАПП _____

А.А. Глебов

ТЕСТ №07

промежуточной аттестации по дисциплине «Технология конструкционных материалов и основы технологии машиностроения»

КОД	Содержимое компетенции	Индикатор	Содержимое индикатора
ОПК-12	Способен обеспечивать повышение надежности технологических машин и оборудования на стадиях проектирования, изготовления и эксплуатации	ОПК-12.1	Демонстрирует знание способов повышения надежности технологических машин и оборудования на стадиях проектирования, изготовления и эксплуатации
		ОПК-12.2	Предлагает способы повышения надежности технологических машин и оборудования на стадиях проектирования, изготовления и эксплуатации

1. Выбрать способ реализации технологических процессов для изготовления детали. Обосновать выбор способа получения заготовки и последовательности реализации технологических переходов механической обработки, для обеспечения заданных параметров точности и качества поверхностей детали. (ОПК-12.1)

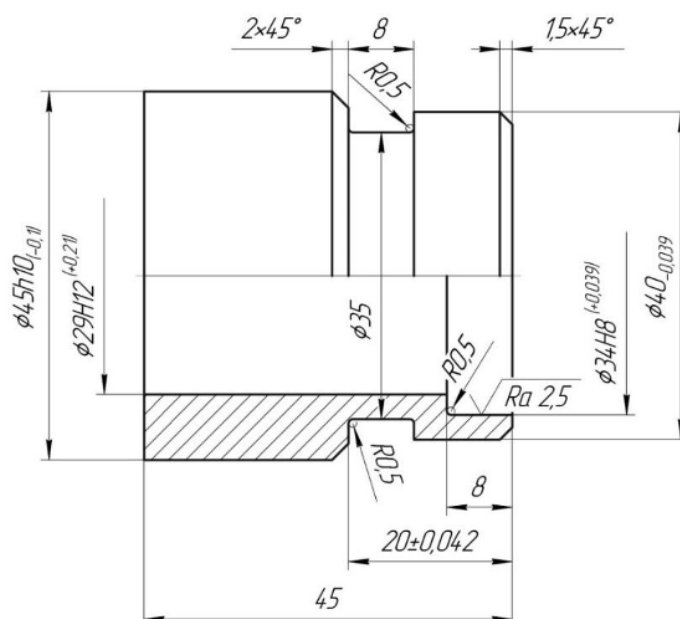

2. Определите оптимальную схему базирования детали в приспособлении на станке. Определите оптимальные режимы обработки с помощью современной системы расчета. Определите необходимый перечень средств технологического оснащения для реализации операций механической обработки (ОПК-12.2)

Разработала _____

М.В. Доц

Заведующий
кафедрой МАПП _____

А.А. Глебов

ТЕСТ №08

промежуточной аттестации по дисциплине «Технология конструкционных материалов и основы технологии машиностроения»

КОД	Содержимое компетенции	Индикатор	Содержимое индикатора
ОПК-12	Способен обеспечивать повышение надежности технологических машин и оборудования на стадиях проектирования, изготовления и эксплуатации	ОПК-12.1	Демонстрирует знание способов повышения надежности технологических машин и оборудования на стадиях проектирования, изготовления и эксплуатации
		ОПК-12.2	Предлагает способы повышения надежности технологических машин и оборудования на стадиях проектирования, изготовления и эксплуатации

1. Выбрать способ реализации технологических процессов для изготовления детали. Обосновать выбор способа получения заготовки и последовательности реализации технологических переходов механической обработки, для обеспечения заданных параметров точности и качества поверхностей детали. (ОПК-12.1)

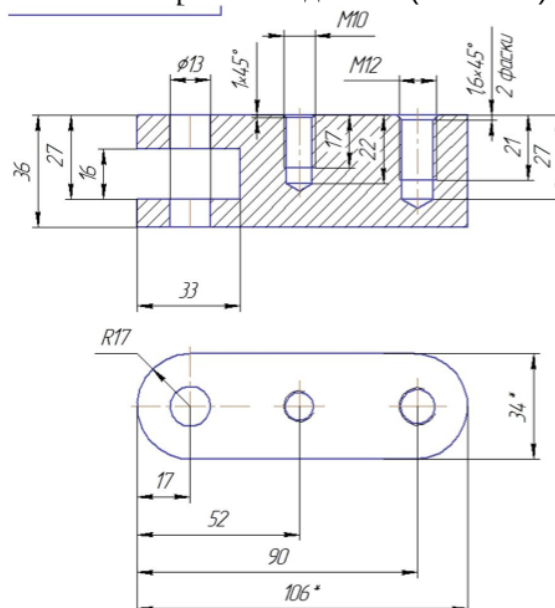

2. Определите оптимальную схему базирования детали в приспособлении на станке. Определите оптимальные режимы обработки с помощью современной системы расчета. Определите необходимый перечень средств технологического оснащения для реализации операций механической обработки (ОПК-12.2)

Разработала _____

М.В. Доц

Заведующий
кафедрой МАПП _____

А.А. Глебов

4. Файл и/или БТЗ с полным комплектом оценочных материалов прилагается.