

ПРИЛОЖЕНИЕ А
ФОНД ОЦЕНОЧНЫХ МАТЕРИАЛОВ ДЛЯ ПРОМЕЖУТОЧНОЙ АТТЕСТАЦИИ
ПО ДИСЦИПЛИНЕ «Проектирование интерфейсов»

1. Перечень оценочных средств для компетенций, формируемых в результате освоения дисциплины

Код контролируемой компетенции	Способ оценивания	Оценочное средство
ПК-10: Способен выявлять потребности пользователя при эксплуатации интерфейсов программных продуктов	Экзамен	Комплект контролирующих материалов для экзамена
ПК-8: Способен подготавливать, обрабатывать, оценивать и оформлять материалы графического пользовательского интерфейса в соответствии с техническими требованиями	Экзамен	Комплект контролирующих материалов для экзамена

2. Описание показателей и критериев оценивания компетенций, описание шкал оценивания

Оцениваемые компетенции представлены в разделе «Перечень планируемых результатов обучения по дисциплине, соотнесенных с индикаторами достижения компетенций» рабочей программы дисциплины «Проектирование интерфейсов».

При оценивании сформированности компетенций по дисциплине «Проектирование интерфейсов» используется 100-балльная шкала.

Критерий	Оценка по 100-балльной шкале	Оценка по традиционной шкале
Студент освоил изучаемый материал (основной и дополнительный), системно и грамотно излагает его, осуществляет полное и правильное выполнение заданий в соответствии с индикаторами достижения компетенций, способен ответить на дополнительные вопросы.	75-100	<i>Отлично</i>
Студент освоил изучаемый материал, осуществляет выполнение заданий в соответствии с индикаторами достижения компетенций с не принципиальными ошибками.	50-74	<i>Хорошо</i>
Студент демонстрирует освоение только основного материала, при выполнении заданий в соответствии с индикаторами достижения компетенций допускает отдельные ошибки, не способен систематизировать материал и делать выводы.	25-49	<i>Удовлетворительно</i>

Студент не освоил основное содержание изучаемого материала, задания в соответствии с индикаторами достижения компетенций не выполнены или выполнены неверно.	<25	<i>Неудовлетворительно</i>
--	-----	----------------------------

3. Типовые контрольные задания или иные материалы, необходимые для оценки уровня достижения компетенций в соответствии с индикаторами

1. Фонд оценочных материалов по дисциплине

Компетенция	Индикатор достижения компетенции
ПК-8 Способен подготавливать, обрабатывать, оценивать и оформлять материалы графического пользовательского интерфейса в соответствии с техническими требованиями	ПК-8.1 Подбирает технические параметры интерфейсной графики для пользовательского интерфейса
	ПК-8.2 Обрабатывает и оформляет графические материалы с применением специализированного программного обеспечения в соответствии с заданными требованиями
ПК-10 Способен выявлять потребности пользователя при эксплуатации интерфейсов программных продуктов	ПК-10.1 Собирает и анализирует информацию о взаимодействии пользователя с графическими интерфейсами
	ПК-10.2 Предлагает проектное дизайнерское решение с учетом конкурентного анализа интерфейсов

Фонд оценочных материалов по дисциплине

«Проектирование интерфейсов»

Реализуемые компетенции

Компетенция	Содержание компетенции	Индикатор	Содержание индикатора
ПК-8	Способен подготавливать, обрабатывать, оценивать и оформлять материалы графического пользовательского интерфейса в соответствии с техническими требованиями	ПК-8.1	Подбирает технические параметры интерфейсной графики для пользовательского интерфейса
		ПК-8.2	Обрабатывает и оформляет графические материалы с применением специализированного программного обеспечения в соответствии с заданными требованиями
ПК-10	Способен выявлять потребности пользователя при эксплуатации интерфейсов программных продуктов	ПК-10.1	Собирает и анализирует информацию о взаимодействии пользователя с графическими интерфейсами
		ПК-10.2	Предлагает проектное дизайнерское решение с учетом конкурентного анализа интерфейсов

Проанализируйте представленную модель интерфейса. Подберите технические параметры интерфейсной графики для пользовательского интерфейса устройства, представленного на рисунке 1. Опишите этапы обработки и оформления представленной 3D модели с применением программного обеспечения в соответствии с заданными требованиями. Ответьте на вопросы:

- 1) Какой операцией наиболее правильно создать модель, представленную на рис.1;



Рисунок 1 – 3D модель

- 2) Какими инструментами наиболее правильно создать представленный на рис.2. эскиз

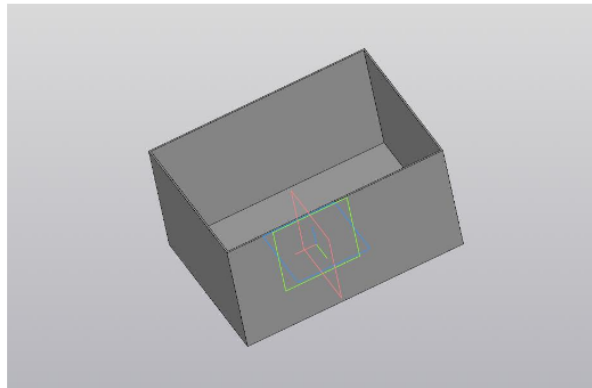

Рисунок 2 – Эскиз

- 3) Проанализируйте и дайте характеристику интерфейсу программного продукта, представленному на рисунке 3.

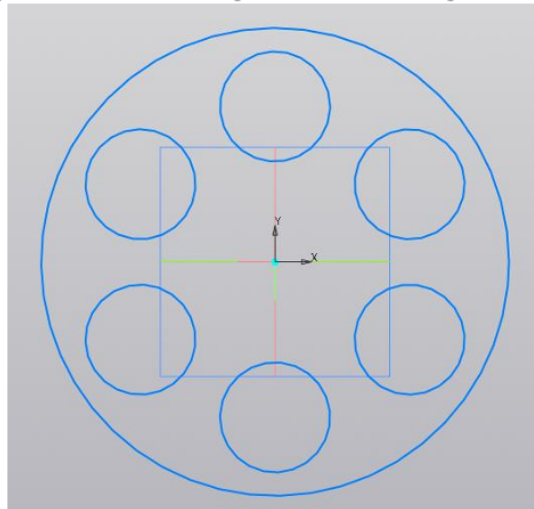

Рисунок 3

Проанализируйте представленную модель интерфейса. Подберите технические параметры интерфейсной графики для пользовательского интерфейса устройства, представленного на рисунке 1. Опишите этапы обработки и оформления представленной 3D модели с применением программного обеспечения в соответствии с заданными требованиями. Ответьте на вопросы:

- 1) Какой операцией наиболее правильно создать модель, представленную на рис.1;



Рисунок 1 – 3D модель

- 2) Какими инструментами наиболее правильно создать представленный на рис.2. эскиз

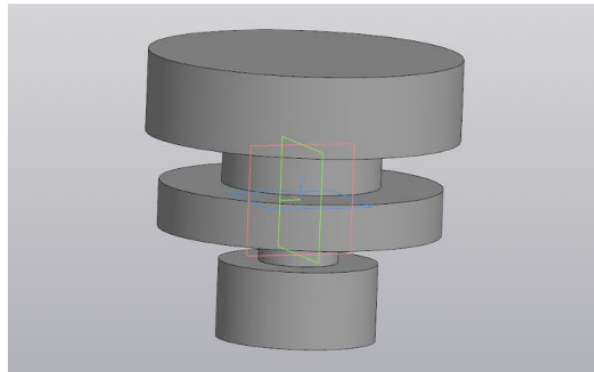

Рисунок 2 – Эскиз

- 3) Проанализируйте и дайте характеристику интерфейсу программного продукта, представленному на рисунке 3.

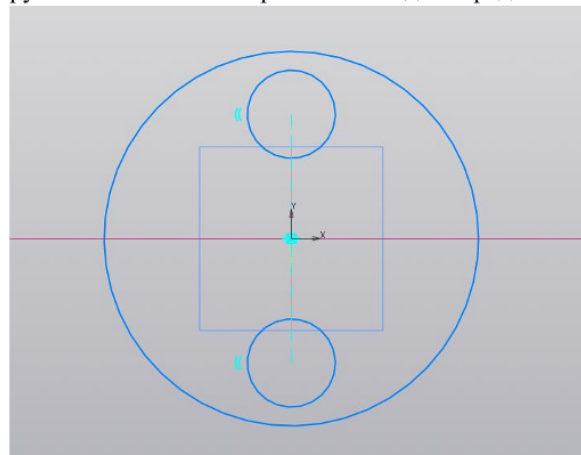

Рисунок 3

Проанализируйте представленную модель интерфейса. Подберите технические параметры интерфейсной графики для пользовательского интерфейса устройства, представленного на рисунке 1. Опишите этапы обработки и оформления представленной 3D модели с применением программного обеспечения в соответствии с заданными требованиями. Ответьте на вопросы:

- 1) Какой операцией наиболее правильно создать модель, представленную на рис.1;

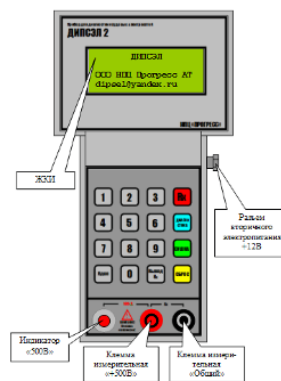

Рисунок 1 – 3D модель

- 2) Какими инструментами наиболее правильно создать представленный на рис.2. эскиз

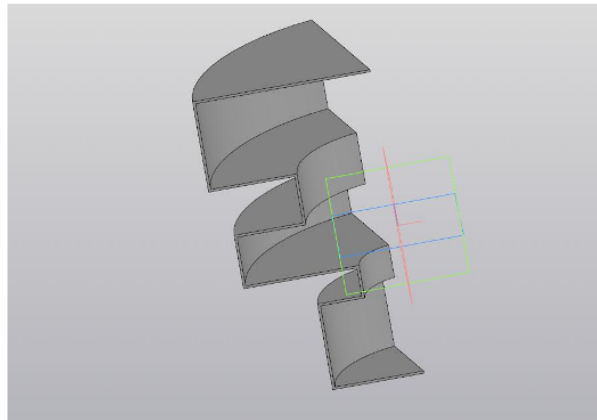

Рисунок 2 – Эскиз

- 3) Проанализируйте и дайте характеристику интерфейсу программного продукта, представленному на рисунке 3.

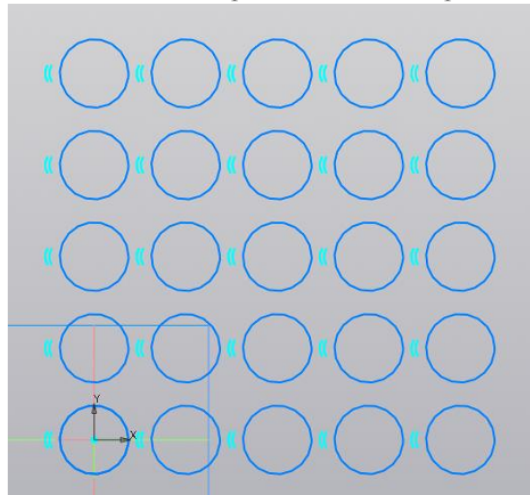

Рисунок 3

Проанализируйте представленную модель интерфейса. Подберите технические параметры интерфейсной графики для пользовательского интерфейса устройства, представленного на рисунке 1. Опишите этапы обработки и оформления представленной 3D модели с применением программного обеспечения в соответствии с заданными требованиями. Ответьте на вопросы:

- 1) Какой операцией наиболее правильно создать модель, представленную на рис.1;



Рисунок 1 – 3D модель

- 2) Какими инструментами наиболее правильно создать представленный на рис.2. эскиз

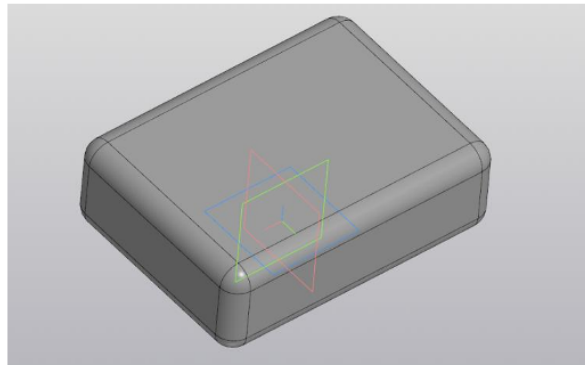

Рисунок 2 – Эскиз

- 3) Проанализируйте и дайте характеристику интерфейсу программного продукта, представленному на рисунке 3.

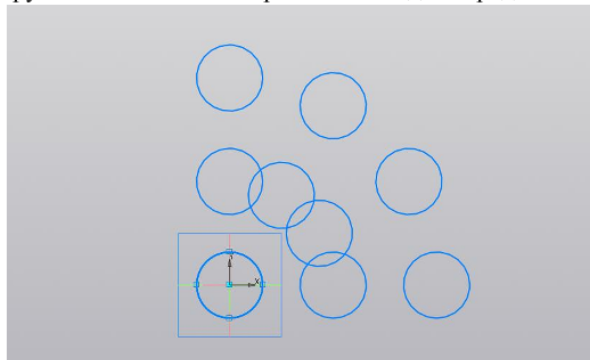

Рисунок 3

Проанализируйте представленную модель интерфейса. Подберите технические параметры интерфейсной графики для пользовательского интерфейса устройства, представленного на рисунке 1. Опишите этапы обработки и оформления представленной 3D модели с применением программного обеспечения в соответствии с заданными требованиями. Ответьте на вопросы:

- 1) Какой операцией наиболее правильно создать модель, представленную на рис.1;



Рисунок 1 – 3D модель

- 2) Какими инструментами наиболее правильно создать представленный на рис.2. эскиз

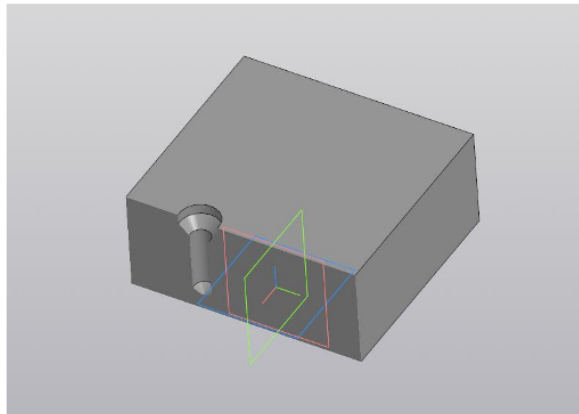

Рисунок 2 – Эскиз

- 3) Проанализируйте и дайте характеристику интерфейсу программного продукта, представленному на рисунке 3.

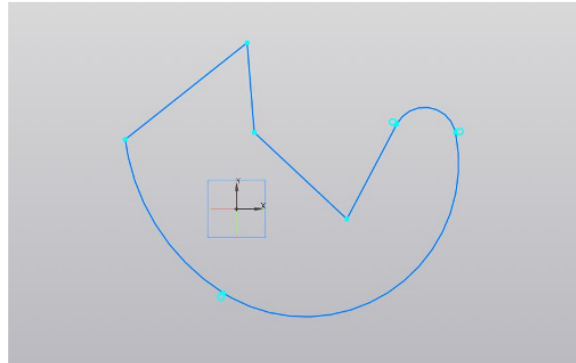

Рисунок 3

Проанализируйте представленную модель интерфейса. Подберите технические параметры интерфейсной графики для пользовательского интерфейса устройства, представленного на рисунке 1. Опишите этапы обработки и оформления представленной 3D модели с применением программного обеспечения в соответствии с заданными требованиями. Ответьте на вопросы:

- 1) Какой операцией наиболее правильно создать модель, представленную на рис.1;

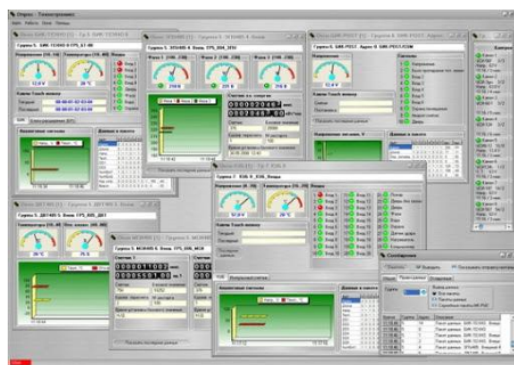

Рисунок 1 – 3D модель

- 2) Какими инструментами наиболее правильно создать представленный на рис.2. эскиз

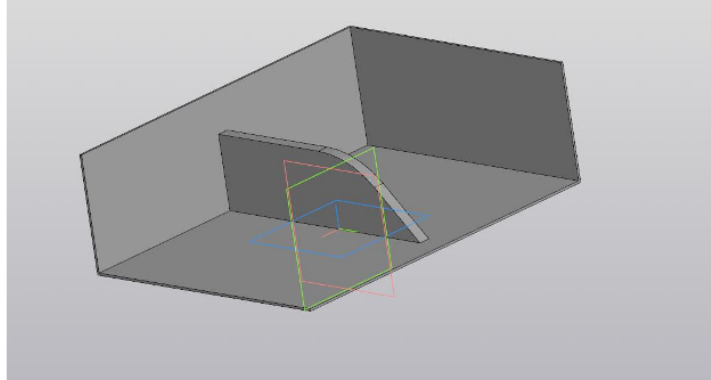

Рисунок 2 – Эскиз

- 3) Проанализируйте и дайте характеристику интерфейсу программного продукта, представленному на рисунке 3.

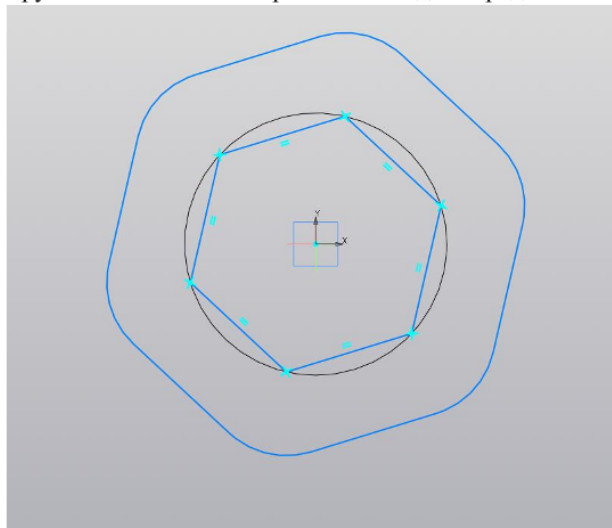

4. Файл и/или БТЗ с полным комплектом оценочных материалов прилагается.